

## Las für Unterdruck „UD“

Einsatzzweck/ Verwendung	Konzentrische Systemabgasanlage aus Edelstahl für Feuerstätten in raumlufunabhängiger Betriebsweise	Verbindung	Steckverbindung Sicke/ Muffe
Brennstoff	Öl, Gas	Zulässig für Überdruck	Nein
Einsatz- temperatur	≤ 200°C	Rußbrand- beständig	Nein
Material	1.4571/ 1.4404	Mittlere Rauigkeit	1,0
Wand- stärke	0,6 mm	Zulassungs- nummer	Z- 7.5-3004
Schweißnaht	WIG durchgehend		

1  
2  
3  
4  
5

### Muster-Aufbau las

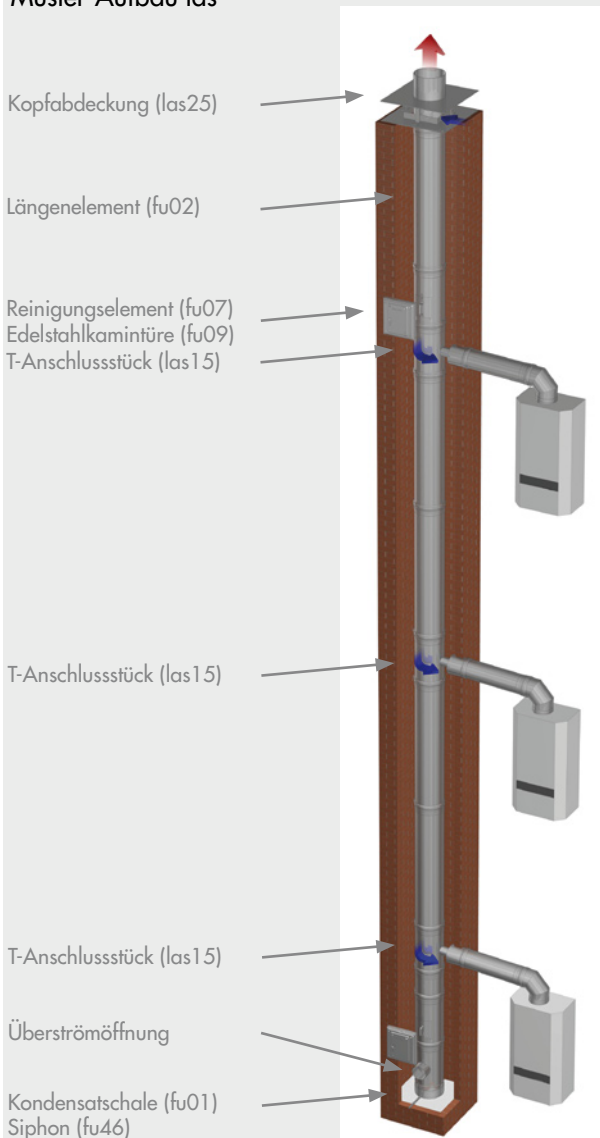

1.) Kombination  
Aus den Basisteilen EW-fu entsteht in  
Kombination mit den Ergänzungs-  
teilen EW-las das System las.

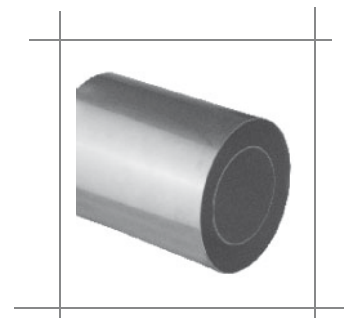
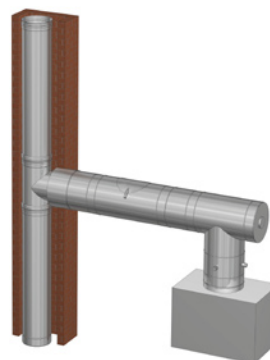
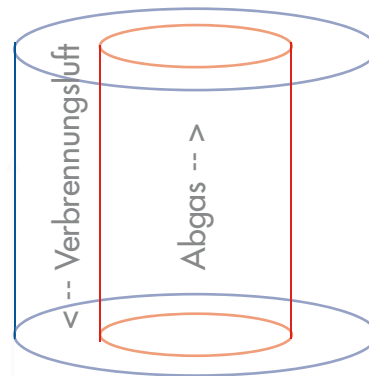



las 07	Überströmelement				Rgr_fu	UD	
Code	Ø 115	Ø 120	Ø 130	Ø 140	Ø 150	Ø 160	Ø 180
las 07							
Code	Ø 200	Ø 225	Ø 250	Ø 300			
las 07							



las 15	T-Anschlussstück 87° für Anschluss an konzentrische Verbindungsleitung				Rgr_fu	UD	
Code	Ø 115	Ø 120	Ø 130	Ø 140	Ø 150	Ø 160	Ø 180
las 15							
Code	Ø 200	Ø 225	Ø 250	Ø 300			
las 15							



las 49	T-Klix für Anschluss an konzentrische Verbindungsleitung				Rgr_fu	UD	
Code	Ø 115	Ø 120	Ø 130	Ø 140	Ø 150	Ø 160	Ø 180
las 49							
Code	Ø 200	Ø 225	Ø 250	Ø 300			
las 49							

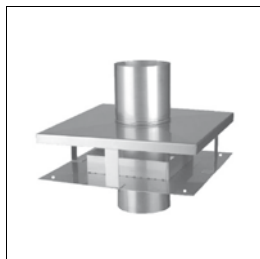

las 25	Kopfabdeckung für LAS				Rgr_fu	UD	
Code	Ø 115	Ø 120	Ø 130	Ø 140	Ø 150	Ø 160	Ø 180
las 25							
Code	Ø 200	Ø 225	Ø 250	Ø 300			
las 25							